

Datenblatt

SMC-812 PTO

GELENKWELLENHACKER

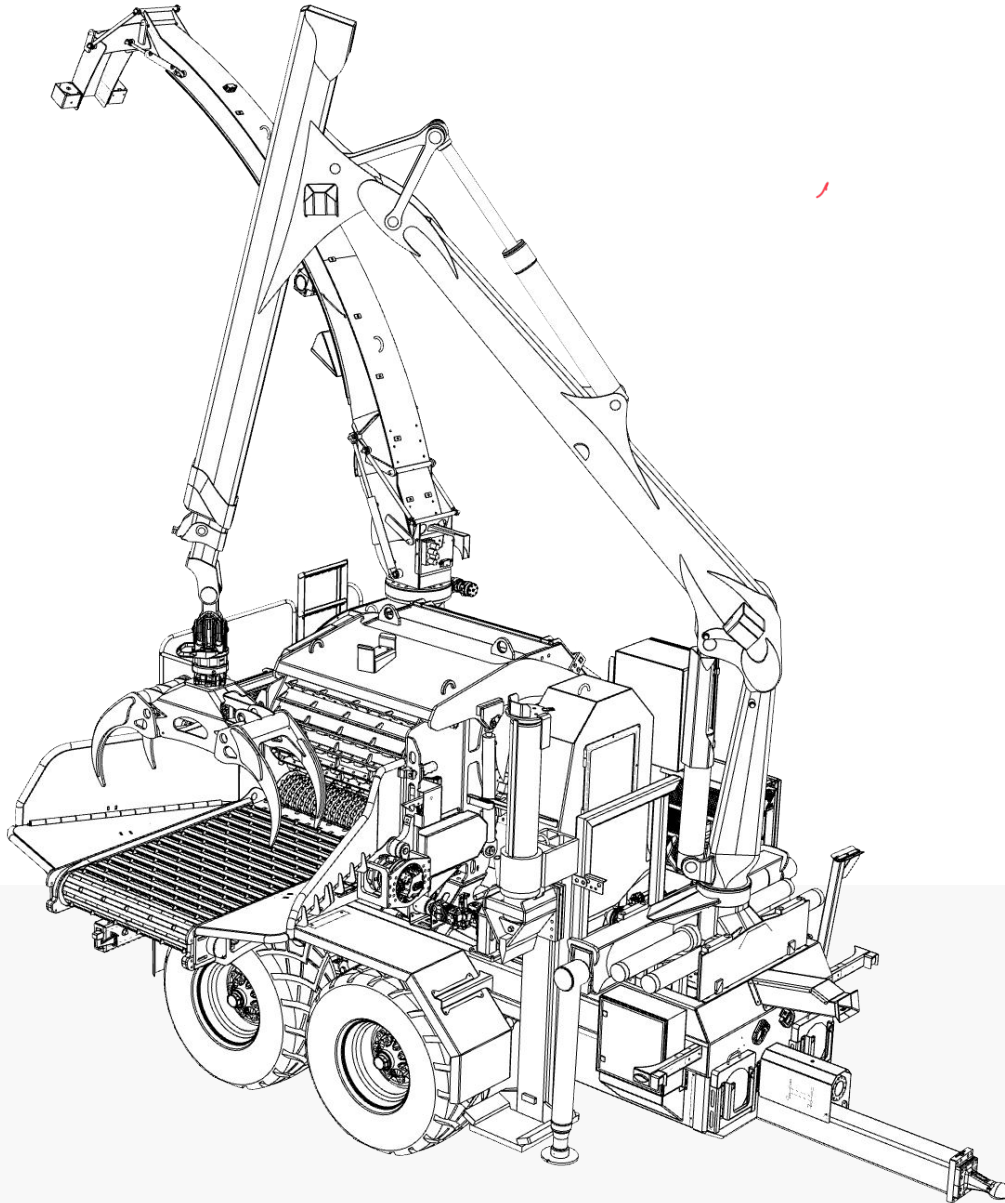

SMC-812 TCR CHIPPERTRUCK

Der SMC-812 PTO zeichnet sich durch sein universelles Einsatzspektrum aus. Mit einem Leistungsbedarf ab 250ps ist der SMC-812 PTO der Zapfwellenhacker für leistungsstarke Grosstraktoren. Die robuste Bauweise des Fahrwerks in Kombination mit dem Langlebigen Hackaggregat, bevollmächtigt den SMC-812 PTO zum Dauerläufer in jeder Situation. Durch die umfangreiche Optionen-Palette, kann jeder SMC-812 PTO individuell an Kundenwünsche angepasst werden.

SMC-812, das Hackaggregat mit Potenzial

Das SMC-812 Hackaggregat bietet die neuesten Features. Dank seiner robusten Bauweise und der austauschbaren Verschleisselemente ist das SMC-812 Aggregat auf Langlebigkeit ausgelegt. Mit den vielseitigen Einstellmöglichkeiten in Kombination mit der ausgeklügelten Software, wird das Einstellen der richtigen Qualität des Hackgutes zum Kinderspiel. Gepaart mit dem effizienten Antriebskonzept, wird ein Höchstmass an Effizienz erreicht.

TECHNISCHE DATEN

Leistung

Max. Durchmesser Hartholz	60cm
Max. Durchmesser Weichholz	80cm
Max. Durchsatz	bis zu 280srm/h
Verbrauch	0.5-0.8 l/srm
	Abhängig vom Traktor
Schnitzel-Größen	Einstellbar G10-G50
Auswurf Reichweite	Bis zu 35m
Erforderliche Leistung	> 250PS
Höchstgeschwindigkeit	60km/h

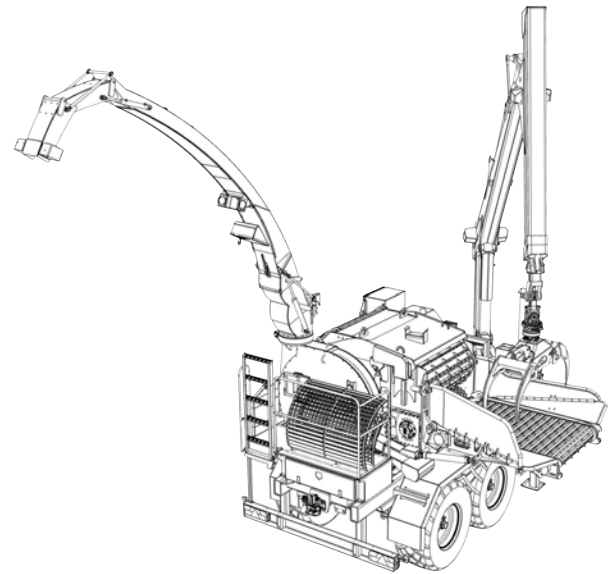

SMC-812 Hackaggregat

Einzugsöffnung	120 x 80cm
Rotordurchmesser	950mm
Schnittlänge	Einstellbar: 15-45mm
Messer	6stk. 200mm, 12stk. auf Anfrage
Einzugstisch	Länge 1'800mm hydraulisches Band faltbare Seitenwände
Einzug	Zwei untere Einzugsrollen Eine obere Einzugsrolle
Austragung	Gebälseaustragung hydraulisch

Abmessungen

Radstand	1'310mm
Achslasten	16'500-18'000kg (je nach Option)
Stützlast	2'500kg
Gewicht	19'000-20'500kg (je nach Option)
Länge	6'600mm
Höhe	3'950mm
Breite	2'550mm

Optionen

- Verschiedene Bereifungstypen
- Diverse Werkzeugkisten
- Verschiedene Siebgrößen und Schnittlängensätze
- Elektrischer Winde für Siebwechsel
- Diverse Kamera und Arbeitsscheinwerfer Optionen
- Keil- oder Kegelspaltanlage
- 4-Fach Abstützung
- Zentralschmieranlage

Für alle verfügbaren Optionen kontaktieren sie bitte den Vertrieb

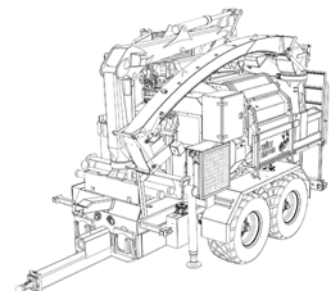
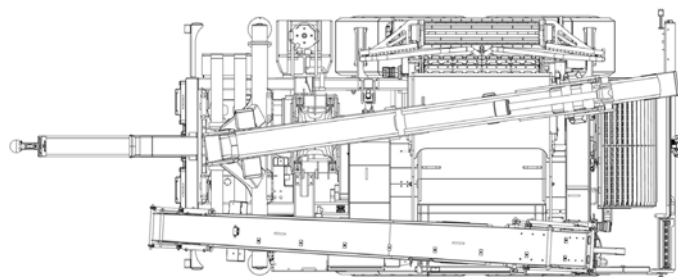
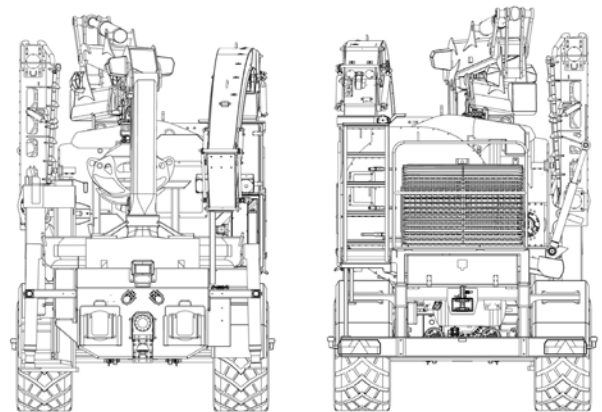
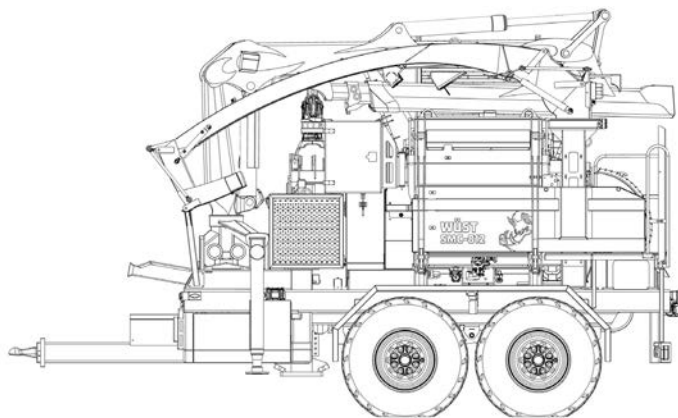

* Nur auf Privatgelände, keine Zulassung für den Strassenverkehr